

# EXTRACTOR DE AIRE 500MM

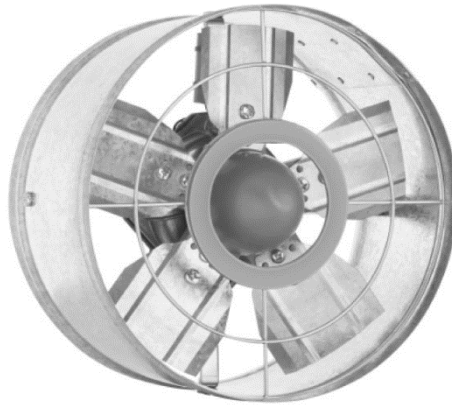

## Descripción:

Producto de alta tecnología y durabilidad extendida. Adecuado para su uso en negocios, fábricas, panaderías, cocinas industriales, restaurantes, revestimientos, talleres de carrocería y cualquier otro entorno que requiera un intercambio de aire constante.

## Características:

- Modelo: EX50
- Diámetro: 50 cm
- Voltaje: 220V
- Potencia: 158W
- Caudal: 95m<sup>3</sup> / min.
- Rotación: 1650 rpm
- Paletas / Material: 5 / Anticorrosión

## Especificaciones Técnicas

<b>Aplicación</b>	<b>Aspirante</b>
<b>Rpm</b>	1650
<b>Diámetro</b>	500 mm
<b>Color</b>	Plata
<b>Material</b>	Metálico Anticorrosivo
<b>Extracción Aire</b>	95 m3/min
<b>Potencia</b>	158 W